

## Пульт дистанционный Touch Dim 4(P)

### Для управления приемниками-контролерами Touch Dim 4-Res, DL-6 DW/WW, DL-12 DW/WW.

Размеры пульта, мм.....110x52x20

Частота радиосигнала: 2,4ГГц

Корпус выполнен из прочного пластика ABS

#### Комплектация:

Радио дистанционный пульт.

Питание пульта: батарейки тип AAA – 2шт (в комплекте не поставляются).

#### Инструкция:

##### Управление:

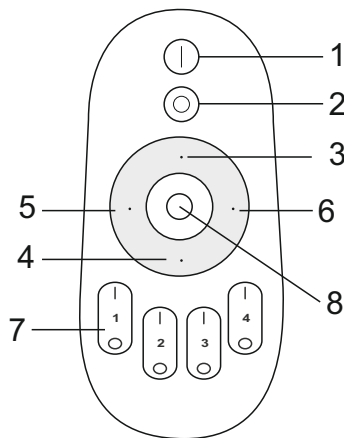

1. Master ON– включение.
2. Master OFF –выключение.
3. Верх кольца управления – Увеличение яркости свечения.
4. Низ кольца управления - Уменьшение яркости свечения.
5. Левая часть кольца управления – более теплый белый свет.
6. Правая часть кольца управления – более холодный белый свет.
7. Четыре зоны, в каждой вкл/выкл.
8. Световой индикатор нажатия кнопок.

- Яркость регулируется от 100-10% в 20шагов.

- Цветовая температура регулируется в 20 шагов.

- При выключении питания восстанавливается режим, который был до того.

**ВНИМАНИЕ:** Изначально может потребоваться настройка пульта на лампу-приемник. Для этого потребуется сразу(в течение 2-х секунд) после подключения питания на лампу-приемник, зажать сенсор выбранной зоны в положении **ON** на 3 секунды. Лампа должна сделать три вспышки, это означает, что связь между приемником и пультом установлена.

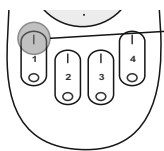

Для удаления установленной связи между приемником и пультами нужно сразу

(в течение 3-х секунд) после подключения питания на приемник нажать сенсор **ON**, зоны к которой был коммутирован приемник на пульте пять раз подряд, после этого лампа должна сделать 10 световых вспышек – это значит связь приемника-лампы с пультами удалена.

На каждый канал пульта может быть установлено неограниченным количеством приемников-контролеров, ламп-приемников сигнала.

Приемник-контролер сигнала может управляться одновременно максимум четырьмя пультами.

#### - Ночной Режим.

При долгом нажатии на кнопку Master OFF, или кнопки выключения индивидуального канала – светильник (или светодиодный продукт подключенный к приемнику контролеру) переходит в ночной режим, т.е. слабое свечение с потреблением 0,4 Ватт

**!!!Внимание!!!** Не замыкайте контакты на приемнике сигнала - это может его испортить.

Не используйте пульт в условиях высокого электростатического напряжения – это может его испортить..

#### Применение:

Используется для декоративной подсветки, задания настроения и волшебной атмосферы в интерьере.